

EN

DE

FR

ES

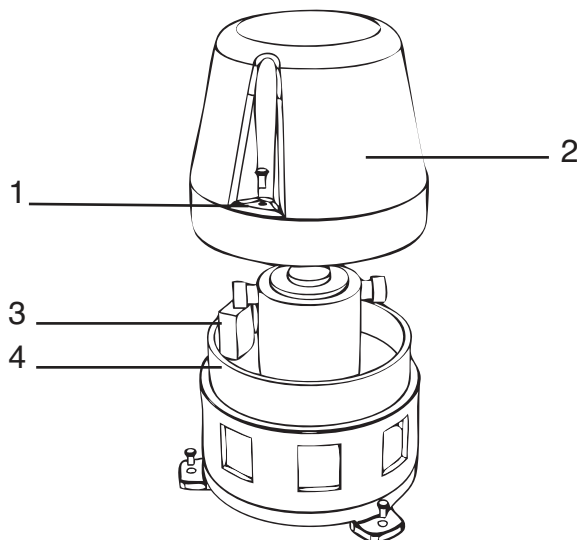

EN

Installation Manual

Important

The unit should be fitted with a fused spur incorporating an all pole disconnection device providing 3mm contact separation in all poles. Isolate the unit from the electricity supply before removing the cover.

This device must be connected to a protective earth in accordance with local wiring regulations.

WARNING: The siren generates very high sound levels. Unprotected exposure could lead to permanent hearing damage. Ensure appropriate hearing protection is used when working in close proximity to the siren.

WARNING: The siren contains rotating parts. Mount the unit at least 1.5m clear of normally accessible areas. Keep hands well clear of the siren when in operation.

The siren will operate in any orientation and may be mounted on any flat surface. Ensure that airflow around the rotating impellor is not impaired.

NOTE: If the unit is to be used outdoors, or where water may drip onto it, the siren must be mounted vertically with the impellor downwards.

Installation

Position the siren with the supply entry in a convenient position and fix the unit with three 6mm screws fitted with "Shockproof" washers.

Unscrew the three locating screws (1) and remove the motor cover (2). Bring the supply wires into the siren case. The supply wires should be cut to 110mm length inside the case.

Separate the terminal socket (3) from the plug and connect the supply wires to the socket as marked.

Clamp the earth wire firmly between the washers provided on the siren case Earth terminal (4).

Replace the socket, locate the motor cover (2) and tighten the screws (1) firmly.

Technical Specification

Model No.	Supply voltage	Nominal running current
SLC-0001	110 V AC 50/60Hz or 110V DC	3.7A AC/DC
SLC-0002	230 V AC 50/60Hz or 230V DC	2.1A AC/DC

Fuse rating 13A



The European directive "Waste Electrical and Electronic Equipment" (WEEE) aims to minimise the impact of electrical and electronic equipment waste on the environment and human health. To conform with this directive, electrical equipment marked with this symbol must not be disposed of in European public disposal systems. European users of electrical equipment must now return end-of-life equipment for disposal. Further information can be found on the following website: <http://www.recyclethis.info/>.

DE

Installationsanweisung

Installation

WARNUNG: Die Sirene erzeugt einen sehr hohen Geräuschpegel. Ungeschützte Aussetzung kann zu dauerhaften Gehörschäden führen. Stellen Sie sicher, dass passender Gehörschutz verwendet wird, wenn in unmittelbarer Nähe zur Sirene gearbeitet wird.

WARNUNG: Die Sirene enthält rotierende Teile. Montieren Sie das Gerät mindestens 1.5 M entfernt von frei zugänglichen Bereichen. Sirene im Betrieb nicht öffnen – VERLETZUNGSGEFAHR-.

Positionieren Sie die Sirene mit der Kabeleinführung in einer günstigen Position und befestigen Sie das Gerät mit drei 6-mm-Schrauben und "schutzisolierten" Unterlegscheiben.

Entfernen Sie die drei Schrauben (1) und entfernen Sie dann die Motorabdeckung (2). Führen Sie die Drähte der Netzversorgung in das Sirengehäuse. Die Drähte sind im Inneren des Gehäuses auf eine Länge von 110 mm zuzuschneiden.

Trennen Sie den Anschlussblock (3) vom Anschluss und schließen Sie die Drähte der Netzversorgung an (Polarität ist nicht wichtig).

Bringen Sie den Erdleiter fest zwischen den Scheiben am Erdungsanschluss (4) des Sirengehäuses an.

Bringen Sie den Anschlussblock wieder an, bringen Sie die Motorabdeckung (2) wieder an und ziehen Sie die Schrauben (1) fest.

Gesundheit und sicherheit

Die Sirene gibt Signale über einen offenen Rotor ab, der für Finger eine Gefahr darstellt. Sie ist deshalb außer Reichweite zu installieren. Die Signale der Sirene können als sehr unangenehm empfunden werden und bei längerem Kontakt zu Hörschäden führen, wenn die Sirene in zu geringer Höhe oder in einem geschlossenen Bereich installiert wird.

Technische Spezifikationen

Model No.	Betriebsspannung	Einschaltstrom
SLC-0001	110 V AC 50/60Hz or 110V DC	3.7A AC/DC
SLC-0002	230 V AC 50/60Hz or 230V DC	2.1A AC/DC



Das Ziel der EG-Richtlinie über Elektro- und Elektronik-Altgeräte ist, Umwelt und Gesundheitsschäden durch Elektro- und Elektronik-Altgeräte so gering wie möglich zu halten. Um diese Richtlinie einzuhalten, dürfen Elektrogeräte, die mit diesem Symbol gekennzeichnet sind, nicht in den öffentlichen europäischen Entsorgungssystemen entsorgt werden. Europäische Benutzer von Elektrogeräten müssen ab sofort Altgeräte zur Entsorgung zurückgeben. Nähere Informationen hierzu finden Sie auf der folgenden Website: <http://www.recyclethis.info/>.

Installation

ATTENTION : La sirène génère des sons très hauts qui pourraient causer des problèmes d'audition permanents. Assurez vous que vous porter des protections adéquates lorsque vous travailler près de la sirène.

ATTENTION : La sirène contient des parties tournantes. Installez la sirène a au moins 1.5 m d'endroits normalement accessibles. N'approchez pas vos mains de la sirène en fonctionnement.

Positionner la sirène en veillant à prévoir une position d'entrée d'alimentation pratique et fixer la sirène à l'aide de trois vis de 6 mm dotées de rondelles "antichoc".

Dévisser les trois vis de centrage (1) et retirer le couvercle du moteur (2). Amener les fils d'alimentation au boîtier de la sirène. Les fils d'alimentation doivent être coupés à une longueur de 110 mm à l'intérieur du boîtier.

Séparer le bornier (3) de la prise et connecter les fils d'alimentation au bornier (polarité interchangeable).

Attacher fermement le fil de terre entre les rondelles fournies sur la borne de mise à la terre (4) du boîtier de la sirène.

Replacer le bornier, centrer le couvercle du moteur (2) et visser fermement les vis (1).

Consigne de sante & securite

Le son de la sirène provenant d'un rotor sans protection capable de blesser les doigts, la sirène doit être installée hors de portée. La sirène produit un son gênant qui pourrait, à long terme, provoquer des troubles de l'acuité auditive. La sirène ne doit par conséquent pas être installée sur une surface trop basse, dans un endroit fermé. bajo y dentro de un recinto cerrado.

Spécification technique

Table with 3 columns: Model No., Tension d'utilisation, Courant d'utilisation. Rows for models 18-980036 and 18-980038.

Fusible 13A



La directive européenne " Déchets d'Equipements Electriques et Electroniques " (DEEE) a pour but de minimiser l'impact des déchets électriques et électroniques sur l'environnement et la santé humaine. Conformément à cette directive, tout équipement électrique disposant de ce symbole ne doit pas être jeté dans les systèmes d'évacuation des déchets publics européens. Les utilisateurs européens d'équipement électrique doivent désormais renvoyer tout équipement électrique en fin de vie pour évacuation. Vous trouverez de plus amples informations sur le site Web suivant : http://www.recyclethis.info/.

Instalación

AVISO: La sirena genera un sonido muy alto. Estar expuesto a este sonido sin protección puede causar daños permanentes de audición. Asegúrese que usa protección apropiada para sus oídos si tiene que trabajar cerca de la sirena.

AVISO: La sirena tiene piezas rotativas. Monte la sirena por lo menos a 1.5m de altura en zonas que estén fuera de alcance. Mantenga sus manos alejadas de la sirena mientras esta esté en funcionamiento.

Colocar la sirena con la entrada del suministro eléctrico en una posición adecuada y fijar la unidad con tres tornillos de 6 mm que incorporen arandelas a prueba de "golpes".

Desatornillar los tres tornillos de fijación (1) y retirar la cubierta del motor (2). Llevar los cables de suministro eléctrico hacia la carcasa de la sirena. Los cables de suministro eléctrico deberán cortarse a una longitud de 110mm en el interior de la carcasa.

Separar la base de terminales (3) del enchufe y conectar los cables de suministro eléctrico a la base (no hace falta tener en cuenta la polaridad).

Fijar firmemente el cable de puesta a tierra entre las arandelas suministradas en el terminal de tierra (4) de la sirena.

Volver a colocar la base, colocar la cubierta del motor (2) y apretar los tornillos (1) fuertemente.

Advertencia sobre seguridad e higiene

La sirena emite un sonido a partir de un rotor abierto, en el que pudieran quedar atrapados los dedos, por lo que deberá montarse fuera de alcance. El sonido de esta sirena causará malestar y podría llegar a dañar los oídos por un período indeterminado de tiempo, como consecuencia de haber sido montada a un nivel demasiado bajo y dentro de un recinto cerrado.

Especificaciones Técnicas

Table with 3 columns: Model No., Tensión de funcionamiento, Corriente de servicio nominal. Rows for models 18-980036 and 18-980038.

Fusible..... 13A



El objetivo de la directiva europea de Eliminación de equipos eléctricos y electrónicos (WEEE) es minimizar el impacto de la eliminación de equipos eléctricos y electrónicos sobre el medioambiente y la salud de las personas. Para cumplir con esta directiva, el equipamiento eléctrico marcado con este símbolo no deberá desecharse en ningún sistema de eliminación europeo público. Los usuarios europeos de equipamiento eléctrico deberán retornar los equipos eléctricos y electrónicos al final de su vida útil para su eliminación. Para más información visite el siguiente sitio Web: http://www.recyclethis.info/.